

1-069SL Einschubverriegelung SNAP-LINE

für 19" Technik, werkzeuglose Montage



Die Einschubverriegelung findet u.a. Einsatz in der 19" Technik zum Verriegeln von Einschüben.

- Die Montage der komplett vormontierten Einschubverriegelung erfolgt durch einfaches Einklipsen in die dafür vorgesehene Einbauöffnung.
- Links und rechts einsetzbar.
- Beim Einschieben des Einschubs schnappt der freilaufende Haken in die dafür vorgesehene Einbauöffnung ein und verriegelt den Einschub mit dem Rahmen.
- Durch Kippen des Griffelementes wird der Haken aus der Einbauöffnung gezogen und der Einschub kann am Griffelement herausgezogen werden. Der unsymmetrische Aufbau unterstützt die Kippbewegung, wenn am Griffelement gezogen wird.

• **Achtung:** die Ausbuchtung in der Einbauöffnung liegt immer gegenüber des Riegels. Diese Einbauöffnung garantiert eine eindeutige und immer gleiche Einbausituation.

Werkstoff:

- **Gehäuse und Griffelement:** GDZn matt verchromt
- **Feder für Betätigung:** Federstahl
- **Klipselemente:** gesinterter Stahl, verzinkt
- **Haken:** gesinterter Stahl, verzinkt

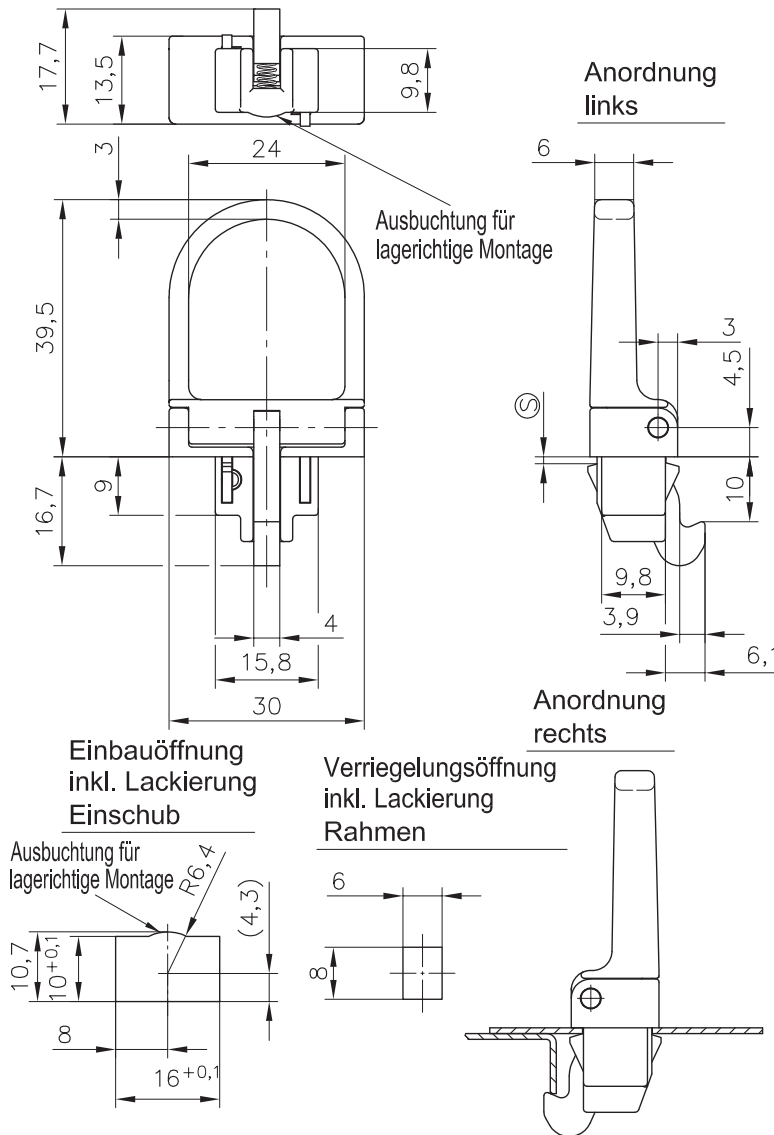

Funktionsablauf

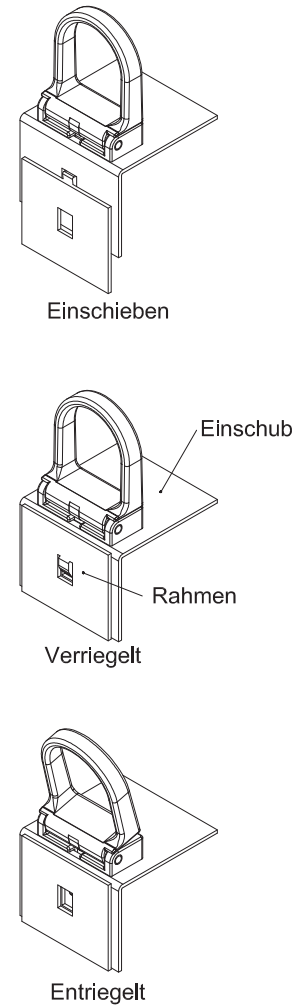

	Klemmbereich Ⓢ	Bestell-Nr.
Einschubverriegelung	0,8 - 1,0	480-9002.00-00810
	1,1 - 1,3	480-9002.00-01113
	1,4 - 1,6	480-9002.00-01416
Weitere Ⓢ- Maße auf Anfrage!		